

1

2

3

4

A

B

C

D

A

B

C

D

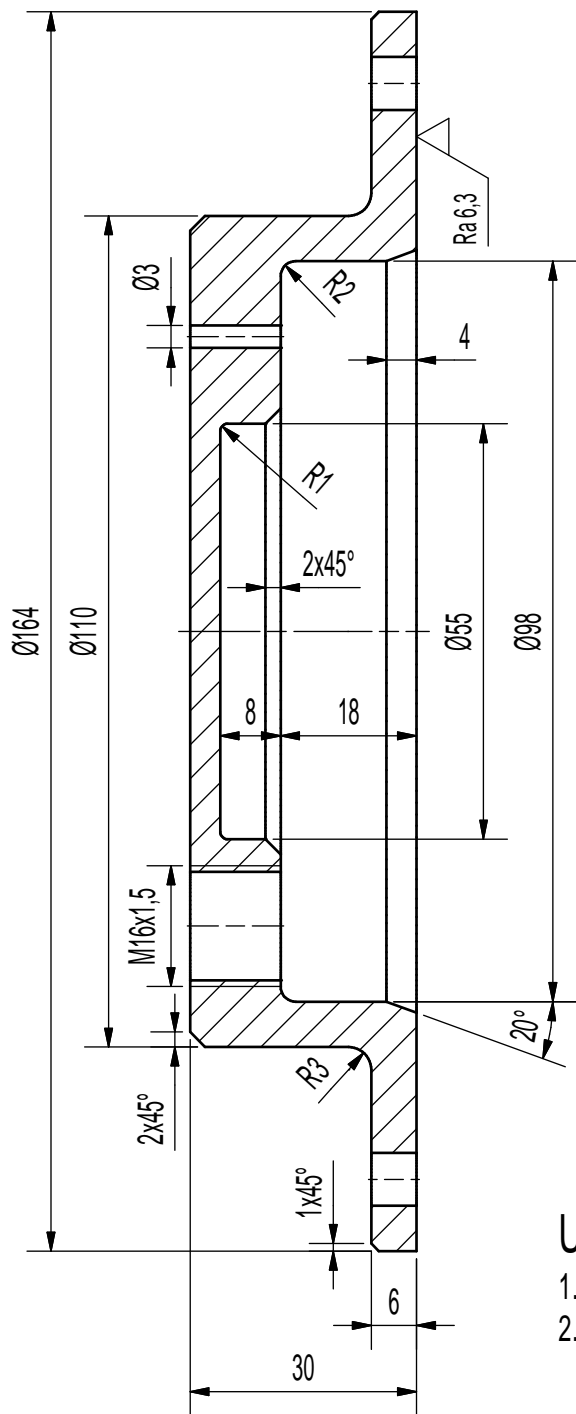

Ra 12,5 (✓)

60°

6xØ7

Ø145

Ø178

UWAGI:

- Ostre krawędzie stępić.
- Chropowatość powierzchni otworów Ra25.

1	Bl. Ø164x30	1	S235JR+AR	-	1,53
Poz.	Nazwa elementu	Ilość	Materiał	Nr rys./normy	Masa (kg)

Zmiana Modification	Treść zmiany Modification content	Data Date	Podpis Signature	Zmiana Modification	Treść zmiany Modification content	Data Date	Podpis Signature
------------------------	--------------------------------------	--------------	---------------------	------------------------	--------------------------------------	--------------	---------------------

Zastępuje rysunek nr
Replaces drawing no.

Zastąpiony przez rysunek nr
Replaced by drawing no.

Projekował Designed by	Data Date	Nazwisko Name	Podpis Signature	Podziałka Scale 1:1	Nr rysunku Drawing no.	Arkusze Sheet	z of	Zmiana Revision	
Konstruował Constructed by	06.2016	S. Łupicki			Modernizacja przesiewacza rolkowego	1	1		
Sprawdził Checked by	06.2016	J. Gudzikowski				Format Size	A4		
Zatwierdził Approved by	06.2016	Ł. Łuszczzyński				Masa Mass	1,54 kg		
WYKONAWCA DOKUMENTACJI PERFORMER OF DOCUMENTATION					Pokrywa podpory walca krzywkowego I Strona nienapędowa	Materiał Material			
					K-12948	Tolerancje ogólne Tolerance			



46-203 Kluczbork
ul. Ossowskiego 55
077 4181297 0774183199
www.rialex.pl rialex@rialex.pl

C
A
D

Zastrzeżenie praw autorskich. Zabrania się kopiowania oraz publikowania.
This documentation is under protection of law. Copy and publication this documentation without consent of authors is strictly forbidden.

1

2

3

4

F

F